

Induktions-Ausbeulgerät

SPEZIFIKATIONEN

Spannungsversorgung: 230V/50Hz
Eingangsstrom: 1.8A
Ausgangsleistung: 400W
Ausgangsspannung: 170V 50kHz
Ausgangsstrom: 7A

LIEFERUMFANG

Steuereinheit
Induktionskopf
Hauptkabel 3 m
Netzkabel 1.5 m



ACHTUNG

Lesen Sie die Bedienungsanleitung und die enthaltenen Sicherheitshinweise aufmerksam durch, bevor Sie das Produkt verwenden. Benutzen Sie das Produkt korrekt, mit Vorsicht und nur dem Verwendungszweck entsprechend. Nichtbeachtung der Sicherheitshinweise kann zu Schäden, Verletzungen und Erlöschen der Gewährleistung führen. Bewahren Sie diese Anleitungen für späteres Nachlesen an einem sicheren und trockenen Ort auf. Legen Sie die Bedienungsanleitung bei, wenn Sie das Produkt an Dritte weitergeben.

SICHERHEITSHINWEISE

- Halten Sie Kinder und andere Personen vom Arbeitsbereich fern.
- Erlauben Sie Kindern nicht, mit diesem Werkzeug oder seiner Verpackung zu spielen.
- Benutzen Sie das Werkzeug nicht, wenn Teile fehlen oder beschädigt sind.
- Verwenden Sie das Werkzeug nur für den vorgesehenen Zweck.
- Vor der Benutzung des Geräts müssen Sie eine Schutzmaske, Schutzhandschuhe und Schutzkleidung tragen, um Verbrennungen zu vermeiden.
- Bediener dürfen während des Betriebs keine Metallgegenstände bei sich tragen, insbesondere keine Uhren, Manschettenknöpfe, Schlüssel, Gürtelschnallen, Münzen oder Reißverschlüsse.
- Dieses Gerät darf nicht in Bereichen mit leitfähigen Partikeln, in Bereichen zum Auftragen von Farbe, in Bereichen, in denen chemische Brennstoffe gelagert oder gehandhabt werden, sowie in Bereichen mit hohen Temperaturen und hoher Luftfeuchtigkeit betrieben werden.
- Nach dem Einschalten des Geräts müssen brennbare Gegenstände vom Gerät ferngehalten werden.
- Stellen Sie vor dem Einschalten sicher, dass Sie einen Feuerlöscher bereithalten, falls eine Fehlbedienung einen Brand verursacht.
- Benutzen Sie dieses Gerät nicht in der Nähe von Sicherheitsairbags.
- Nach dem Einschalten des Geräts muss Personal vor Ort sein, um das Gerät zu beaufsichtigen. Wenn das Gerät nicht verwendet wird, ziehen Sie das Netzkabel ab.
- Das Gerät sollte bei Temperaturen zwischen 0 und 50 °C gelagert werden. Vermeiden Sie beim Transport Vibrationen und Stöße.

SICHERHEITSHINWEISE

- Während Sie mit dem Induktionskopf arbeiten, steigen sowohl die Temperaturen des Induktionskopfes als auch der Karosserie rapide an. Berühren Sie weder den Induktionskopf noch die Karosserie, bevor diese abgekühlt sind.
- Wird der Induktionskopf zu lange auf einer Stelle verwendet, kann dies zu einer so hohen Temperatur führen, die den Lack des Fahrzeugs beschädigt (es wird empfohlen, den beschädigten Bereich alle 1–1,5 Sekunden mit einem feuchten Lappen abzuwischen, um die Temperatur im Griff zu behalten).
- Während des Restaurationsvorgangs steigen sowohl die Temperaturen des Induktionskopfes als auch der beschädigten Stelle rapide an und die beschädigte Stelle wird sofort „weicher“. Achten Sie während der Restauration darauf, dass Sie mit dem Induktionskopf keinen Druck auf die zu reparierende Stelle ausüben, da es sonst zu weiteren Dellen kommen kann.

KOMPONENTEN

STEUEREINHEIT

- 1 Display
- 2 Drehknopf
- 3 Hauptkabel
- 4 Drucktaster (Induktionskopf)
- 5 Kontaktfläche (Induktionskopf)
- 6 Netzkabel

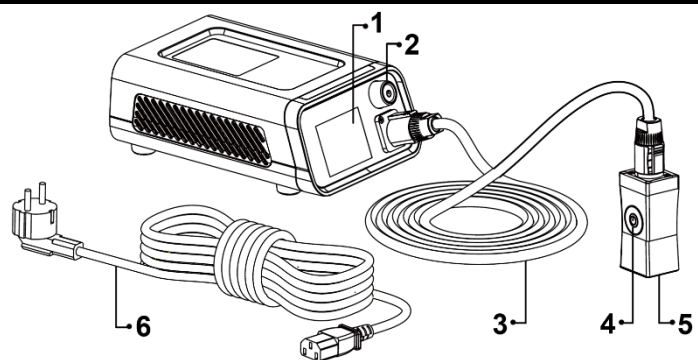

- 7 Netzschalter
- 8 Sicherung 10A
- 9 Netzkabelanschluss
- 10 Belüftungsöffnung
- 11 Kühllüfter

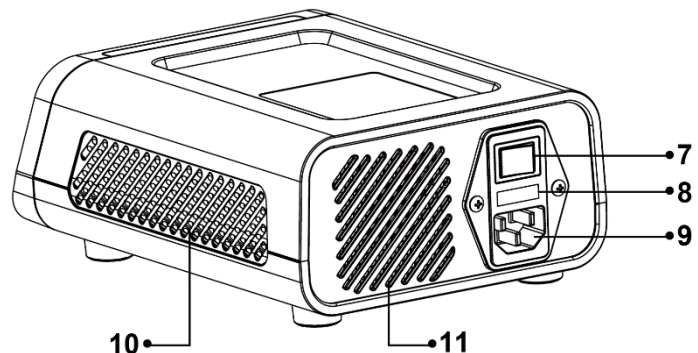

INSTALLATION

1. Schließen Sie das Hauptkabel an den Induktionskopf und die Steuereinheit an. Richten Sie dazu den Stecker des Kabels auf die Anschlussbuchse aus und stecken Sie das Ende des Kabels in die Steuereinheit. Drehen Sie den Stecker im Uhrzeigersinn, um das Kabel zu fixieren.
2. Schließen Sie das Netzkabel an der Rückseite der Steuereinheit an.
3. Stellen Sie sicher, dass alle Kabel ordnungsgemäß angeschlossen sind, bevor Sie das Gerät an die Steckdose anschließen. Schalten Sie das Gerät mit Netzschalter an der Rückseite der Steuereinheit ein.

SELBSTPRÜFUNG

Das Gerät wird durch Einschalten des Netzschalters aktiviert und führt anschließend eine Selbstprüfung durch. Vor der Inbetriebnahme prüft das Gerät automatisch, ob Eingangsfrequenz und -spannung den geltenden Vorschriften entsprechen. Im Fall eines Fehlers wird eine entsprechende Fehlermeldung ausgegeben.

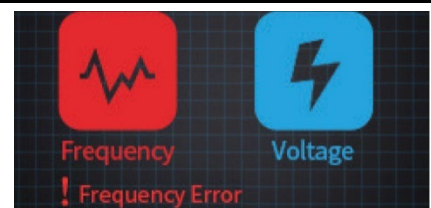

SELBSTPRÜFUNG

Die Maschine ist im Standby-Modus und betriebsbereit, wenn Eingangsfrequenz und -spannung stimmen.

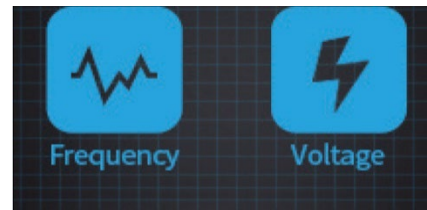

STANDBY

Drehen Sie den Drehknopf, um das gewünschte Betriebsparameter auszuwählen. Drücken Sie den Drehknopf, ein Dreiecksymbol erscheint. Dies zeigt an, dass der aktuelle Parameter beim Drehen eingestellt werden kann. Drücken Sie den Drehknopf erneut. Das Dreiecksymbol verschwindet und zeigt an, dass die Maschine wieder in den Zustand der Parameterauswahl zurückkehrt.



PARAMETERBEREICH

1. Leistung: AUS, 10 %, 20 %, 30 %, 40 %, 50 %, 60 %, 70 %, 80 %, 90 %, MAX
2. Zeit: 1,0 s, 1,5 s, 2,0 s, 2,5 s, 3,0 s, 3,5 s, 4,0 s, 4,5 s, 5,0 s, MAX
3. Dreieck: Zeigt an, dass der aktuelle Parameter ausgewählt ist und durch Drehen des Drehknopfs voreingestellt werden kann.
4. Volumen: 0, 1, 2, 3, 4

BETRIEBSSTATUS UND FEHLERMELDUNG

1. Standby
2. Betriebsbereit
3. Fehlerhafte Bedienung. Zwischen Reparaturkopf und Werkstück besteht ein Luftspalt.
4. Die Eingangsspannung ist instabil. Bitte prüfen Sie, ob die Spannung normal ist.
5. Die Betriebstemperatur ist zu hoch. Bitte stellen Sie die Maschine ab und lassen Sie sie vor der erneuten Verwendung ausreichend abkühlen.

GEEIGNETE EINSATZBEREICHE

Dieses Gerät ist speziell für die Entfernung von Dellen in flexiblen Stahlkarosserien konzipiert. Die folgenden Abbildungen veranschaulichen die Arten von Dellen, die entfernt werden können. Dellen, wie sie beispielsweise durch Hagelschlag entstehen und glatte, abgerundete Dellen hinterlassen, können entfernt werden. (Für andere Materialien sind möglicherweise andere Hilfsmittel wie Zughaken oder Saugnäpfe erforderlich. Wenden Sie sich für weitere Informationen an Ihr geschultes Personal.)



UNGEEIGNETE EINSATZBEREICHE

1. Scharfe Dellen
2. Beschädigte und wiederhergestellte Karosseriebereiche
3. Verknitterte/gefaltete Bereiche oder Dellen entlang von gefaltetem Metall
4. Aluminiumkarosserien

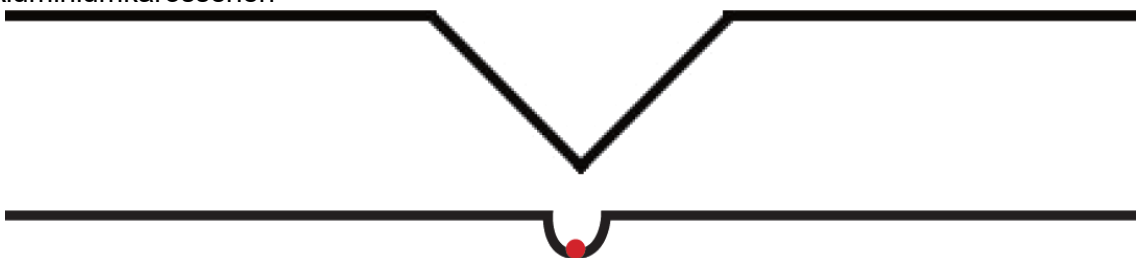

DELLENREPARATUR

Diagramm einer Karosseriedelle

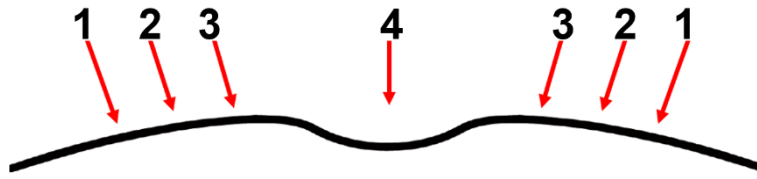

LACKIERFREIE DELLENREPARATUR

Anlage



Stahlblech



PROZEDUR 1

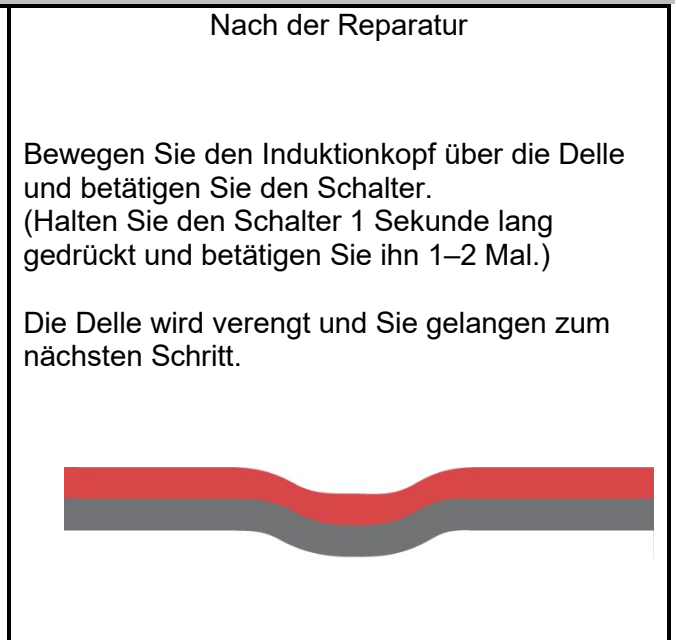
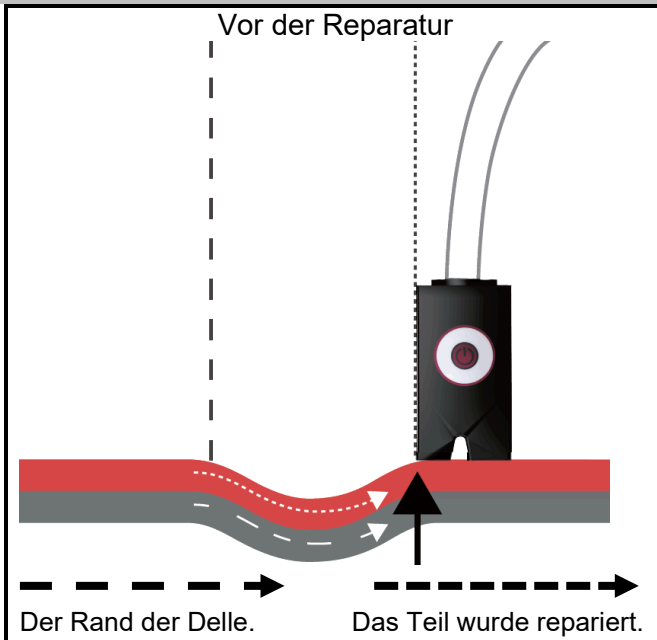

PROZEDUR 2

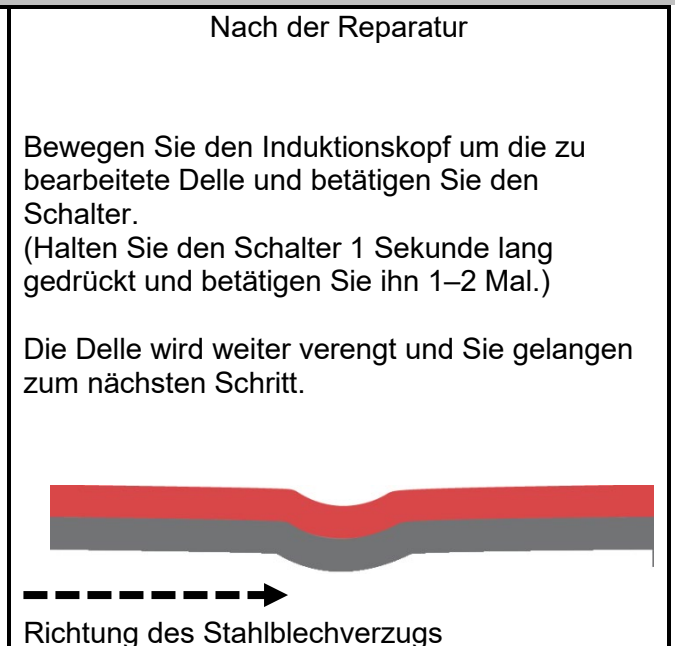
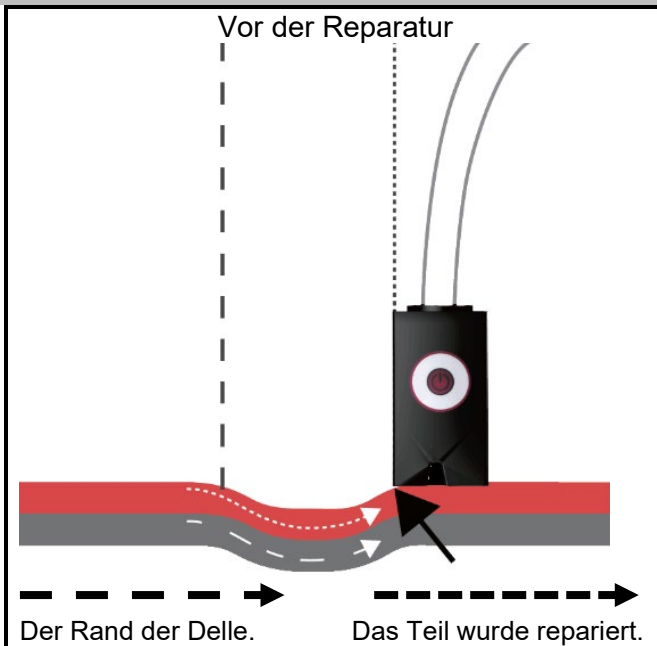

LACKIERFREIE DELLENREPARATUR

Anlage

Stahlblech

PROZEDUR 3

<p>Vor der Reparatur</p> <p>Der Rand der Delle.</p>	<p>Nach der Reparatur</p> <p>Wenn der Dellendurchmesser kleiner oder gleich dem des Induktionskopfes ist. (Die Delle kann vollständig vom Induktionskopf abgedeckt werden.)</p> <p>Setzen Sie den Induktionskopf senkrecht auf die Delle und betätigen Sie den Schalter. (Stellen Sie die Zeit auf 1 Sekunde ein und betätigen Sie den Schalter 1–2 Mal.)</p> <p>Die Delle wird leicht gewölbt. Fahren Sie mit dem nächsten Schritt fort.</p> <p>Richtung des Stahlblechverzugs</p>
<p>Das Teil wurde repariert.</p>	<p>Das Teil wurde repariert.</p>

PROZEDUR 4

<p>Vor der Reparatur</p> <p>Der Rand der Delle.</p>	<p>Nach der Reparatur</p> <p>Setzen Sie jeweils einen Induktionskopf auf die gegenüberliegende Seite der Ausbuchtung und betätigen Sie den Schalter. (Stellen Sie die Zeit auf 1 Sekunde ein und betätigen Sie 1–2 Mal.)</p> <p>Die Delle kehrt sich um, sodass die Oberfläche eben wird.</p> <p>Richtung des Stahlblechverzugs</p>
<p>Das Teil wurde repariert.</p>	<p>Das Teil wurde repariert.</p>

UMWELTSCHUTZ

Recyceln Sie unerwünschte Stoffe, anstatt sie als Abfall zu entsorgen. Verpackungen sind zu sortieren, einer Wertstoffsammelstelle zuzuführen und umweltgerecht zu entsorgen.



ENTSORGUNG

Entsorgen Sie dieses Produkt am Ende seiner Lebensdauer gemäß der EU-Richtlinie über Elektro- und Elektronikaltgeräte. Erkundigen Sie sich bei Ihrer örtlichen Abfallbehörde über Recyclingmaßnahmen oder geben Sie das Produkt zur Entsorgung an die BGS technic KG oder einen Elektrofachhändler.





**EU-KONFORMITÄTSERKLÄRUNG
EC DECLARATION OF CONFORMITY
DÉCLARATION „CE“ DE CONFORMITE
DECLARACION DE CONFORMIDAD UE**

Wir erklären in alleiniger Verantwortung, dass die Bauart des Produktes:
We declare that the following designated product:
Nous déclarons sous propre responsabilité que ce produit:
Declaramos bajo nuestra sola responsabilidad que este producto:

**Induktions-Ausbeulgerät (BGS: 70240)
Induction Heating Dent Repair Kit
Appareil de débosselage par induction
Desabollador por inducción**

folgenden einschlägigen Bestimmungen entspricht:
complies with the requirements of the:
est en conformité avec les réglementations ci-dessous:
esta conforme a las normas:

**EMC Directive 2014/30/EU
RoHS Directive 2011/65/EU**

Angewandte Normen:

Identification of regulations/standards:

Norme appliquée:

Normas aplicadas:

EN 55014-1:2006+A1:2009+A2:2011
EN 61000-3-2:2014 ; EN 61000-3-3:2013
EN 55014-2:1997+A1:2001+A2:2008
EN 61000-4-2:2009 ; EN 61000-4-3:2006+A1:2008+A2:2010
EN 61000-4-4:2012 ; EN 61000-4-5:2014
EN 61000-4-6:2014 ; EN 61000-4-11:2004
IEC 62321-1:2013

Certificate No.: BCTC-160505401C / PDR-007

Test Report No.: BCTC-160505401E

RoHS Certificate: BCTC-160505403C

Wermelskirchen, den 01.09.2025

ppa.

Frank Schottke, Prokurist

BGS technic KG, Bandwinkerstrasse 3, D-42929 Wermelskirchen

Induction Heating Dent Repair Kit

SPECIFICATIONS

Power supply: 230V/50Hz
Input current: 1.8A
Output power: 400W
Output voltage: 170V 50kHz
Output current: 7A

PACKING LIST

Control unit
Induction head
Main cable 3 m
Power cable 1.5 m



ATTENTION

Read the operating instructions and all safety informations contained therein carefully before using the product. Use the product correctly, with care and only according to the intended purpose. Non-compliance of the safety instructions may lead to damage, personal injury and to termination of the warranty. Keep these instructions in a safe and dry location for future reference. Enclose the operating instructions when handing over the product to third parties.

SAFETY INFORMATIONS

- Keep children and other persons away from the working area.
- Do not allow children to play with this tool or its packaging.
- Do not use the tool if parts are missing or damaged.
- Use the tool for the intended purpose only.
- Before using this device, you must wear a safety mask, safety gloves, and safety clothing to avoid being burned during use.
- Operators must not have any metal objects on their person during operation, including but not limited to watches, cuff links, keys, belt buckles, coins, or zippers.
- This device cannot be operated in areas with conductive particulate matter, areas used for applying paint, areas housing or handling chemical fuels, areas of high temperature, and areas of high humidity.
- Once the device is powered on, flammable objects must be kept away from the device.
- Before you power on the device, make sure that you have a fire extinguisher on hand in case any misoperation causes a fire
- Do not use this device in the vicinity of safety airbags.
- Once the device is powered, there must be personnel on site to watch over the device. When the device is not in use, unplug the device's power cable.
- This device should be stored at temperatures between 0 and 50°C. When transporting the device, avoid vibrations or shocks.

SAFETY INFORMATIONS

- While the restoration head is restoring a damaged car body, the temperatures of both the restoration head and the body will rapidly increase. Do not touch either the restoration head or the car body before they have had time to cool down.
- While the restoration head is in the process of restoration, the temperatures of both the restoration head and the damaged area will rapidly increase. Using the restoration head on one area for too long may increase temperatures to the point of damaging the car's paint job (it is recommended that every 1-1.5 seconds, the operator wipes down the damaged area with a wet rag in order to keep the temperature manageable).
- During the restoration process, the temperatures of both the restoration head and the damaged area will rapidly increase and the body of the car will immediately become softer. During restoration, make sure the restoration head is not applying pressure to the car, otherwise the restoration process itself might further dent the car.

COMPONENTS

CONTROL UNIT

- 1 Display
- 2 Rotary knob
- 3 Main cord
- 4 Switch button (restoration head)
- 5 Contact surface (restoration head)
- 6 Power cord
- 7 Power ON/OFF
- 8 Fuse 10A
- 9 Power input
- 10 Exhaust port
- 11 Exhaust fan

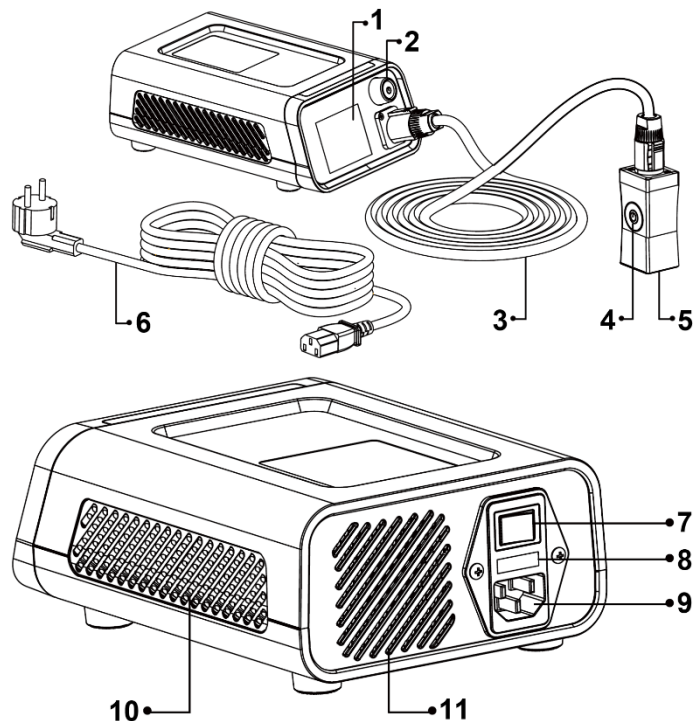

INSTALLATION

1. Connect the main cord to the repair head and control unit. Aim at the location socket and insert one end of the cord, turn the end clockwise to tighten the cord securely.
2. Connect the power cord to the backside of the control unit.
3. Make sure that all the cords are well connected before connect the machine to the power socket. Switch on the backside of the control unit.

SELF-CHECK SYSTEM

The machine is activated when turn on the power switch and then it get into the self-checking state. The machine can automatically check if the input frequency and voltage are in accordance with the applicable regulations or not before it is used. There will be an error warning accordingly if something goes wrong.

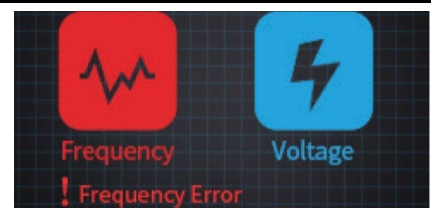

SELF-CHECK SYSTEM

The machine is standby and ready to use when input frequency and voltage are applicable.

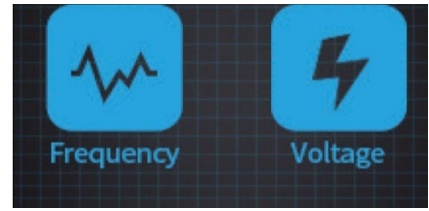

STANDBY

Turn the rotary knob to select your expected operation parameter sign. Press the rotary knob, there will appear a triangle sign, indicates the current parameter is available to set when you turn the rotary knob. Press the rotary knob again, the triangle sign disappeared indicates that the machine recover to the parameter selection state again.



PARAMETER RANGE

1. Power: OFF, 10%, 20%, 30%, 40%, 50%, 60%, 70%, 80%, 90%, MAX
2. Time: 1.0S, 1.5S, 2.0S, 2.5S, 3.0S, 3.5S, 4.0S, 4.5S, 5.0S, MAX
3. Triangle sign: Indicates the current parameter is selected and available to preset when you turn the rotary knob.
4. Volume: 0, 1, 2, 3, 4

WORKING STATUS AND ERROR INSTRUCTION

1. Standby
2. Operating
3. Wrong operation. There is an air gap between the repair head and the work piece.
4. The input voltage supplied is not stable. Please check the voltage is is normal or not.
5. The operating temperature is overheated. Please stop use the machine and let it cool down
6. adequately before use again.

SUITABLE RANGE OF USE

This device is designed specifically to be used with dents on flexible steel car bodies. The diagrams below illustrate the types of dents that can be removed. Dents like the kind caused by impact from hailstones, which leave smooth, rounded dents, can be removed. (More active materials may call for different devices, like pull hooks or suction cups. Consult with training personnel for specifics.)



UNSUITABLE RANGE OF USE

1. Sharp dents
2. Body areas that have been damaged and reconstructed
3. Crumpled/creased areas or dents along creased metal
4. Aluminum bodies



DENT REPAIR METHOD

Car body dent diagram

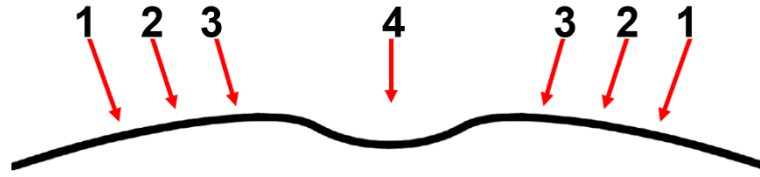

PAINTLESS DENT REPAIR MANUAL

The plant



Iron plate



PROCEDURE 1

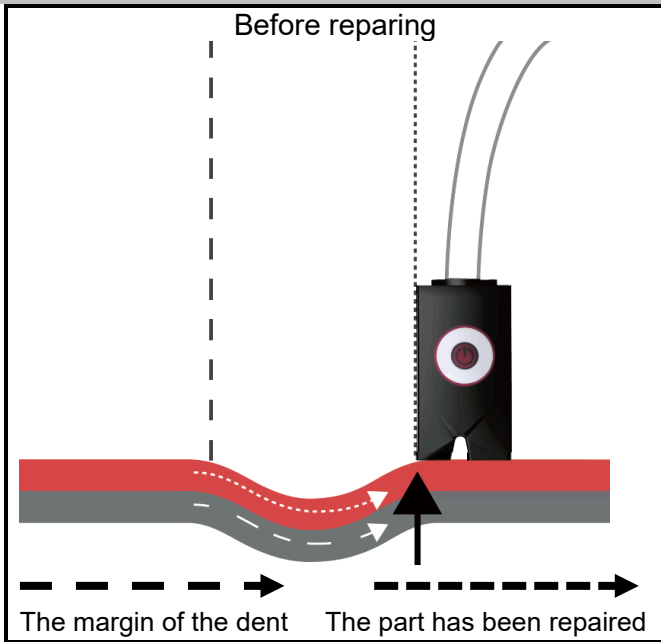

After repairing

Move the restoration head around the dented area and click on the switch.
(Set for 1 seconds and click 1-2 times).

The dent would be narrowed and you get into next step.

PROCEDURE 2

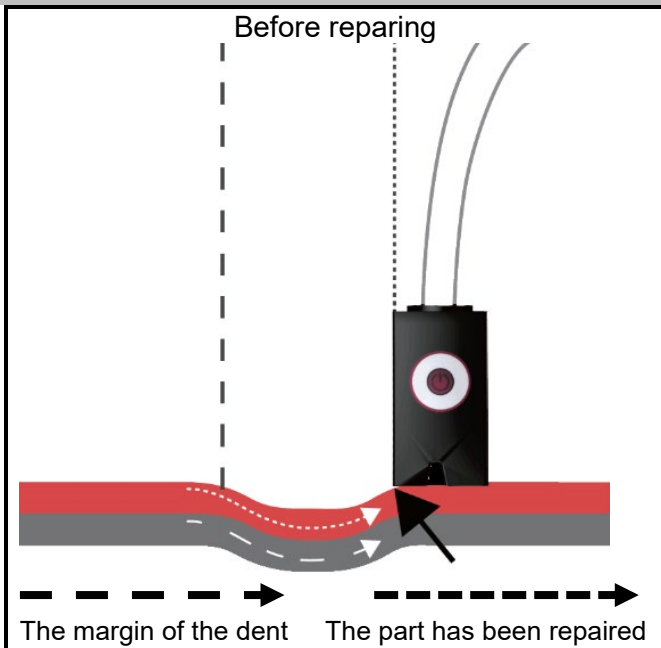

After repairing

Move the restoration head around the processed dented area and click on the switch.
(Set for 1 seconds and click 1-2 times).

The dent would be narrowed further and get into next step.

PAINTLESS DENT REPAIR MANUAL

The plant

Iron plate

PROCEDURE 3

<p>Before repairing</p> <p>The margin of the dent The part has been repaired</p>	<p>After repairing</p> <p>When the dent diameter less than or equal to the restoration head. (The dent can be covered completely by the restoration head).</p> <p>Put the restoration head vertically on the dent and click the switch. (Set time for 1 second and click 1-2 times).</p> <p>There will be a small bulge on the dent and get into next step.</p> <p>Direction of iron plate distortion</p>
---	---

PROCEDURE 4

<p>Before repairing</p> <p>The margin of the dent The part has been repaired</p>	<p>After repairing</p> <p>Put the restoration head on the opposite sides separately of the bulge and click the switch. (Set time for 1 second and click 1-2 times).</p> <p>We make the dent reversed-draw and the surface will be flat.</p> <p>Direction of iron plate distortion</p>
---	---

ENVIRONMENTAL PROTECTION

Recycle unwanted materials instead of disposing of them as waste. All packaging should be sorted, taken to a recycling centre and disposed of in a manner which is compatible with the environment.



DISPOSAL

Dispose of this product at the end of its working life in compliance with the EU Directive on Waste Electrical and Electronic Equipment. Contact your local solid waste authority for recycling information or give the product for disposal to BGS technic KG or to an electrical appliances retailer.





**EU-KONFORMITÄTSERKLÄRUNG
EC DECLARATION OF CONFORMITY
DÉCLARATION „CE“ DE CONFORMITE
DECLARACION DE CONFORMIDAD UE**

Wir erklären in alleiniger Verantwortung, dass die Bauart des Produktes:
We declare that the following designated product:
Nous déclarons sous propre responsabilité que ce produit:
Declaramos bajo nuestra sola responsabilidad que este producto:

**Induktions-Ausbeulgerät (BGS: 70240)
Induction Heating Dent Repair Kit
Appareil de débosselage par induction
Desabollador por inducción**

folgenden einschlägigen Bestimmungen entspricht:
complies with the requirements of the:
est en conformité avec les réglementations ci-dessous:
esta conforme a las normas:

**EMC Directive 2014/30/EU
RoHS Directive 2011/65/EU**

Angewandte Normen:

Identification of regulations/standards:

Norme appliquée:

Normas aplicadas:

EN 55014-1:2006+A1:2009+A2:2011
EN 61000-3-2:2014 ; EN 61000-3-3:2013
EN 55014-2:1997+A1:2001+A2:2008
EN 61000-4-2:2009 ; EN 61000-4-3:2006+A1:2008+A2:2010
EN 61000-4-4:2012 ; EN 61000-4-5:2014
EN 61000-4-6:2014 ; EN 61000-4-11:2004
IEC 62321-1:2013

Certificate No.: BCTC-160505401C / PDR-007

Test Report No.: BCTC-160505401E

RoHS Certificate: BCTC-160505403C

Wermelskirchen, den 01.09.2025

ppa.

Frank Schottke, Prokurist

BGS technic KG, Bandwinkerstrasse 3, D-42929 Wermelskirchen

Appareil de débosselage par induction

CARACTÉRISTIQUES

Tension d'entrée : 230V/50Hz
Courant d'entrée : 1.8A
Puissance de sortie : 400W
Tension de sortie : 170V 50kHz
Courant de sortie : 7A

LIVRAISON

Unité de commande
Tête à induction
Câble principal : 3 m
Câble d'alimentation : 1,5 m



ATTENTION

Veillez lire attentivement la notice d'utilisation et les consignes de sécurité avant d'utiliser le produit. Utilisez correctement le produit, avec prudence et uniquement en conformité avec l'utilisation prévue. Ne pas respecter les instructions et consignes de sécurité peut entraîner des blessures, des dommages matériels et l'annulation de la garantie. Conservez ce manuel en lieu sûr et sec, afin de pouvoir le consulter ultérieurement. Veuillez joindre le présent mode d'emploi au produit si vous le transmettez à des tiers.

CONSIGNES DE SÉCURITÉ

- Maintenez à l'écart les enfants et toutes les autres personnes non autorisées de la zone de travail.
- Ne permettez jamais que des enfants jouent avec l'outil ou avec son emballage
- N'utilisez pas l'outil lorsque des pièces manquent ou sont endommagées.
- N'utilisez l'outil qu'aux fins prévues.
- Avant d'utiliser cet appareil, vous devez porter un masque de sécurité, des gants et des vêtements de protection afin d'éviter les brûlures.
- Les opérateurs ne doivent porter aucun objet métallique pendant l'utilisation, y compris, mais sans s'y limiter, les montres, boutons de manchette, clés, boucles de ceinture, pièces de monnaie ou fermetures à glissière.
- Cet appareil ne doit pas être utilisé dans des zones contenant des particules conductrices, des zones utilisées pour l'application de peinture, des zones contenant ou manipulant des combustibles chimiques, des zones à haute température et à forte humidité.
- Une fois l'appareil sous tension, les objets inflammables doivent être tenus à l'écart de l'appareil.
- Avant de mettre l'appareil sous tension, assurez-vous d'avoir un extincteur à portée de main au cas où une mauvaise manipulation provoquerait un incendie.
- N'utilisez pas cet appareil à proximité d'airbags de sécurité.
- Une fois l'appareil sous tension, du personnel doit être présent sur place pour le surveiller. Lorsque l'appareil n'est pas utilisé, débranchez le câble d'alimentation.
- Cet appareil doit être stocké à une température comprise entre 0 et 50 °C. Lors du transport, évitez les vibrations et les chocs.

CONSIGNES DE SÉCURITÉ

- Lors de la restauration d'une carrosserie endommagée avec la tête de induction, la température de la tête et de la carrosserie rapidement. Ne touchez ni la tête ni la carrosserie avant qu'elles n'aient refroidi.
- Lors de la restauration, la température de la tête et de la zone endommagée augmente rapidement. Une utilisation prolongée de la tête sur une même zone peut augmenter la température au point d'endommager la peinture (il est recommandé d'essuyer la zone endommagée avec un chiffon humide toutes les 1 à 1,5 secondes afin de maintenir une température raisonnable).
- Pendant la restauration, la température de la tête et de la zone endommagée augmente rapidement et la carrosserie se ramollit immédiatement. Assurez-vous que la tête de restauration n'exerce aucune pression sur la voiture, sinon le processus de restauration risque d'aggraver la situation.

COMPOSANTS

UNITÉ DE COMMANDE

- 1 Affichage
- 2 Bouton rotatif
- 3 Cordon d'alimentation
- 4 Bouton interrupteur (tête de induction)
- 5 Surface de contact (tête de induction)
- 6 Cordon d'alimentation
- 7 Marche/Arrêt
- 8 Fusible 10 A
- 9 Alimentation
- 10 Orifice d'évacuation
- 11 Ventilateur d'évacuation

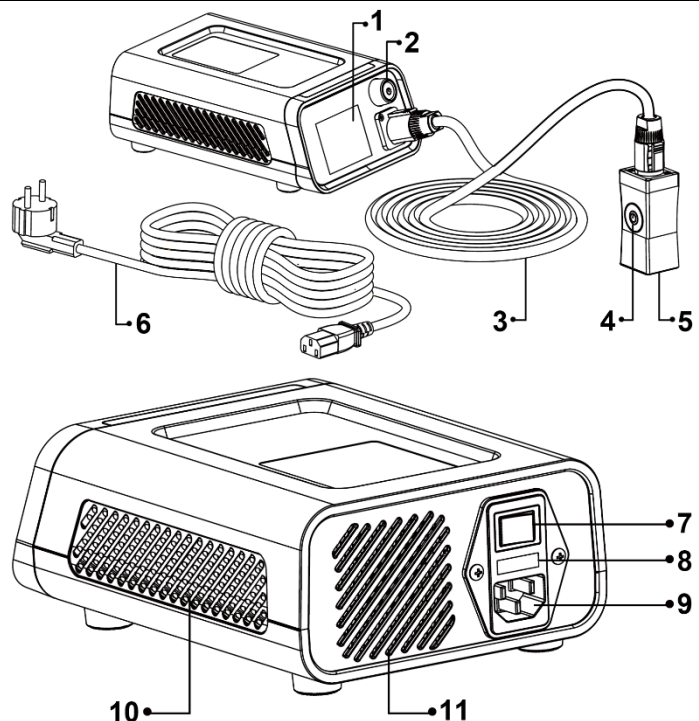

INSTALLATION

1. Connectez le câble principal à la tête d'induction et à l'unité de commande. Pour ce faire, alignez la fiche du câble avec la prise de connexion et insérez l'extrémité du câble dans l'unité de commande. Tournez le connecteur dans le sens des aiguilles d'une montre pour fixer le câble.
2. Connectez le câble d'alimentation à l'arrière de l'unité de commande.
3. Assurez-vous que tous les câbles sont correctement connectés avant de brancher l'appareil sur la prise de courant. Allumez l'appareil à l'aide de l'interrupteur d'alimentation situé à l'arrière de l'unité de commande.

SYSTÈME D'AUTO-CONTRÔLE

L'activation de l'interrupteur d'alimentation active l'appareil puis effectue un autotest. Avant la mise en service, l'appareil vérifie automatiquement si la fréquence et la tension d'entrée sont conformes aux réglementations en vigueur. Si une erreur se produit, un message d'erreur s'affichera.

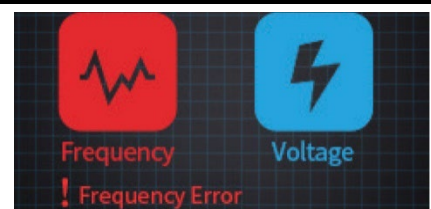

SYSTÈME D'AUTO-CONTRÔLE

La machine est en veille et prête à être utilisée lorsque la fréquence et la tension d'entrée sont applicables.

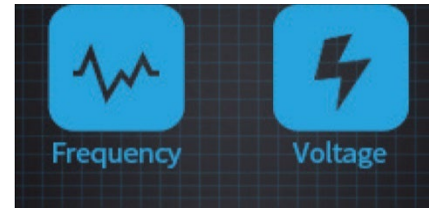

VEILLE

Tournez le bouton rotatif pour sélectionner le paramètre souhaité. Appuyez dessus ; un triangle apparaîtra, indiquant que le paramètre actuel est disponible. Appuyez à nouveau sur le bouton rotatif ; le triangle disparaîtra, indiquant que la machine revient à l'état de sélection des paramètres.



PLAGE DE PARAMÈTRES

1. Alimentation : OFF, 10 %, 20 %, 30 %, 40 %, 50 %, 60 %, 70 %, 80 %, 90 %, MAX
2. Durée : 1,0 s, 1,5 s, 2,0 s, 2,5 s, 3,0 s, 3,5 s, 4,0 s, 4,5 s, 5,0 s, MAX
3. Triangle : Indique que le paramètre actuel est sélectionné et peut être préréglé en tournant le bouton rotatif.
4. Volume : 0, 1, 2, 3, 4

ÉTAT DE FONCTIONNEMENT ET INSTRUCTIONS EN CAS D'ERREUR

1. Veille
2. Fonctionnement
3. Dysfonctionnement. Il y a un espace d'air entre la tête de réparation et la pièce à usiner.
4. La tension d'alimentation est instable. Veuillez vérifier si la tension est normale.
5. La température de fonctionnement est trop élevée. Veuillez arrêter l'appareil et le laisser refroidir suffisamment avant de le réutiliser.

DOMAINE D'UTILISATION APPROPRIÉ

Cet appareil est spécialement conçu pour les bosses sur les carrosseries en acier flexible. Les schémas ci-dessous illustrent les types de bosses pouvant être éliminées. Les bosses, comme celles causées par les impacts de grêlons, qui laissent des marques lisses et arrondies, peuvent être éliminées. (Les matériaux plus actifs peuvent nécessiter des dispositifs différents, comme des crochets de traction ou des ventouses. Consultez le personnel de formation pour plus de détails.)



DOMAINE D'UTILISATION NON APPROPRIÉ

1. Bosses prononcées
2. Zones de carrosserie endommagées et reconstruites
3. Zones froissées/pliées ou bosses le long du métal plié
4. Carrosseries en aluminium



MÉTHODE DE RÉPARATION DES BOSSERIES

Schéma de bosse de carrosserie

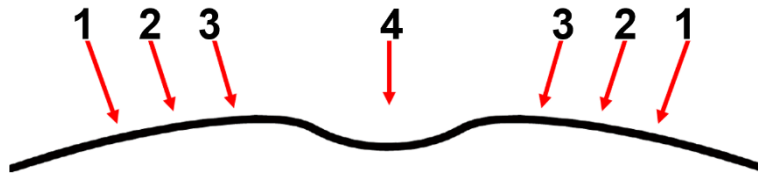

MANUEL DE RÉPARATION DE BOSSE SANS PEINTURE

La plante 

Plaque de fer 

PROCÉDURE 1

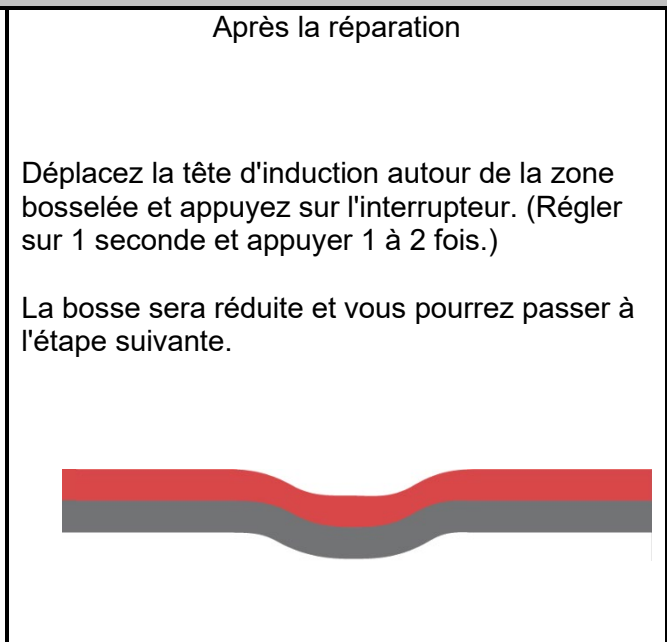
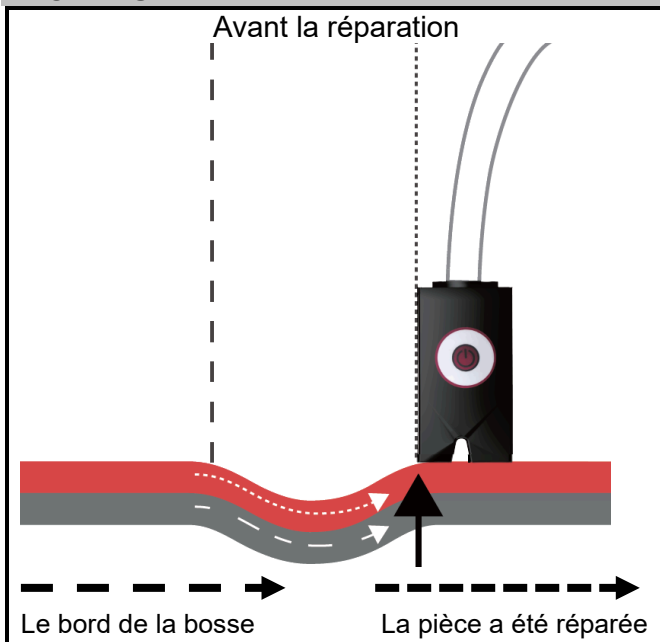

PROCÉDURE 2

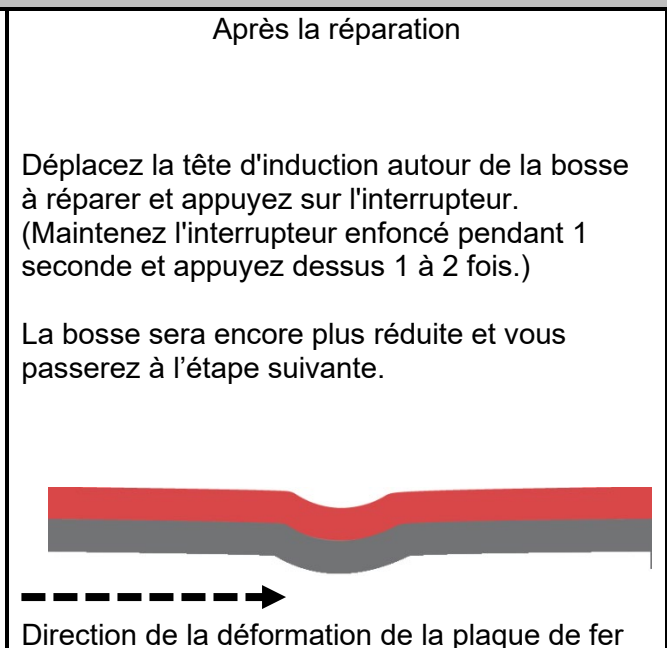
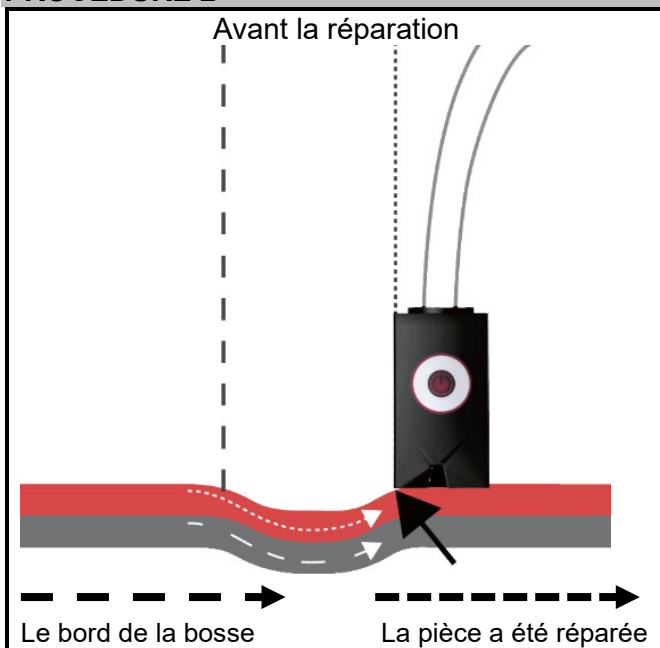

MANUEL DE RÉPARATION DE BOSSE SANS PEINTURE

La plante

Plaque de fer

PROCÉDURE 3

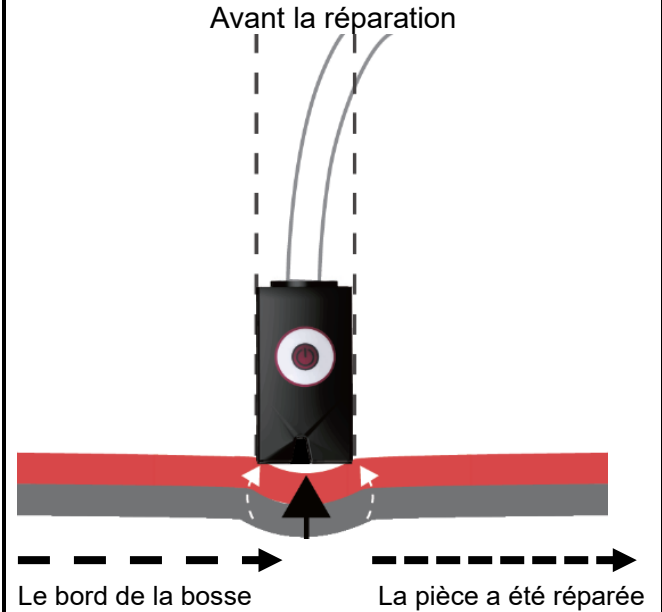
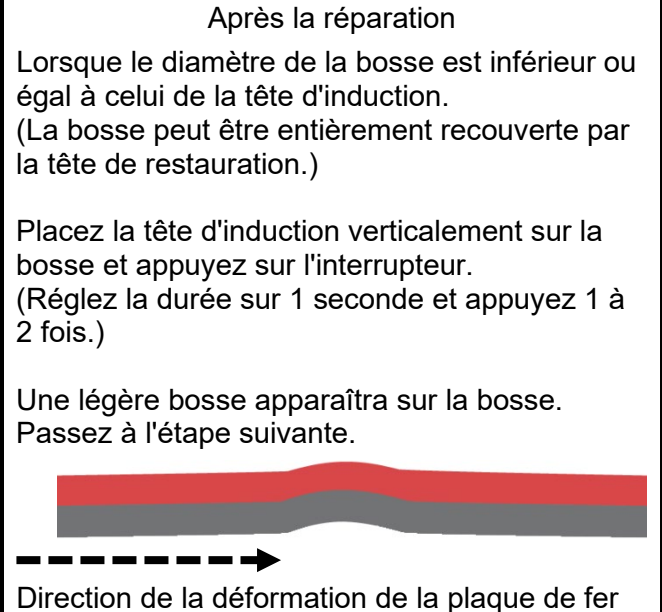
<p>Avant la réparation</p>  <p>Le bord de la bosse</p> <p>La pièce a été réparée</p>	<p>Après la réparation</p> <p>Lorsque le diamètre de la bosse est inférieur ou égal à celui de la tête d'induction. (La bosse peut être entièrement recouverte par la tête de restauration.)</p> <p>Placez la tête d'induction verticalement sur la bosse et appuyez sur l'interrupteur. (Réglez la durée sur 1 seconde et appuyez 1 à 2 fois.)</p> <p>Une légère bosse apparaîtra sur la bosse. Passez à l'étape suivante.</p>  <p>Direction de la déformation de la plaque de fer</p>
--	--

PROCÉDURE 4

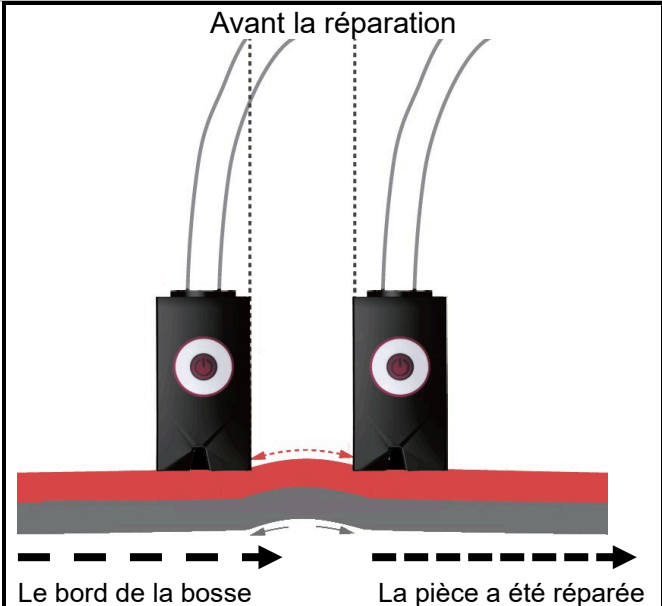
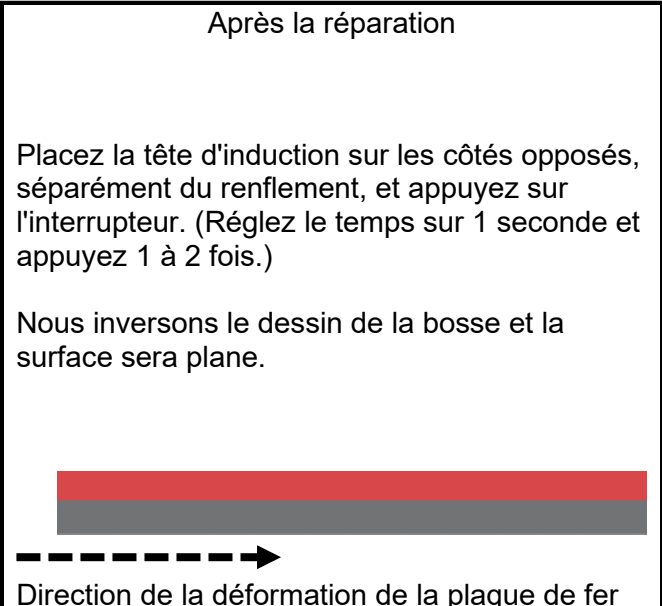
<p>Avant la réparation</p>  <p>Le bord de la bosse</p> <p>La pièce a été réparée</p>	<p>Après la réparation</p> <p>Placez la tête d'induction sur les côtés opposés, séparément du renflement, et appuyez sur l'interrupteur. (Réglez le temps sur 1 seconde et appuyez 1 à 2 fois.)</p> <p>Nous inversons le dessin de la bosse et la surface sera plane.</p>  <p>Direction de la déformation de la plaque de fer</p>
---	---

PROTECTION ENVIRONNEMENTALE

Triez les matériaux pour les recycler au lieu de les jeter. Tous les emballages doivent être triés, déposés à un centre de recyclage et éliminés de manière écologique.



MISE AU REBUT

À la fin de sa vie utile, éliminez ce produit d'après les directives de la CE relatives aux déchets d'appareils électriques et électroniques. Contactez vos autorités locales pour obtenir des informations à propos des possibilités de recyclage de votre localité ou remettez le produit à BGS technic KG ou à votre fournisseur d'appareils électriques.





**EU-KONFORMITÄTSERKLÄRUNG
EC DECLARATION OF CONFORMITY
DÉCLARATION „CE“ DE CONFORMITE
DECLARATION DE CONFORMIDAD UE**

Wir erklären in alleiniger Verantwortung, dass die Bauart des Produktes:
We declare that the following designated product:
Nous déclarons sous propre responsabilité que ce produit:
Declaramos bajo nuestra sola responsabilidad que este producto:

**Induktions-Ausbeulgerät (BGS: 70240)
Induction Heating Dent Repair Kit
Appareil de débosselage par induction
Desabollador por inducción**

folgenden einschlägigen Bestimmungen entspricht:
complies with the requirements of the:
est en conformité avec les réglementations ci-dessous:
esta conforme a las normas:

**EMC Directive 2014/30/EU
RoHS Directive 2011/65/EU**

Angewandte Normen:

Identification of regulations/standards:

Norme appliquée:

Normas aplicadas:

EN 55014-1:2006+A1:2009+A2:2011
EN 61000-3-2:2014 ; EN 61000-3-3:2013
EN 55014-2:1997+A1:2001+A2:2008
EN 61000-4-2:2009 ; EN 61000-4-3:2006+A1:2008+A2:2010
EN 61000-4-4:2012 ; EN 61000-4-5:2014
EN 61000-4-6:2014 ; EN 61000-4-11:2004
IEC 62321-1:2013

Certificate No.: BCTC-160505401C / PDR-007

Test Report No.: BCTC-160505401E

RoHS Certificate: BCTC-160505403C

Wermelskirchen, den 01.09.2025

ppa.

Frank Schottke, Prokurist

BGS technic KG, Bandwinkerstrasse 3, D-42929 Wermelskirchen

Desabollador por inducción

DATOS TÉCNICOS

Alimentación: 230 V/50 Hz
Corriente de entrada: 1,8 A
Potencia de salida: 400W
Voltaje de salida: 170 V 50 kHz
Corriente de salida: 7A

ALCANCE DE LA ENTREGA

Unidad de control
Cabezal de inducción
Cable principal 3 m
Cable de alimentación 1,5 m



ATENCIÓN

Lea atentamente el manual de instrucciones y todas las instrucciones de seguridad antes de utilizar el producto. Utilice el producto de forma correcta, con precaución y solo de acuerdo con su uso previsto. El incumplimiento de las instrucciones de seguridad puede provocar daños, lesiones y la anulación de la garantía. Guarde estas instrucciones en un lugar seguro y seco para futuras consultas. Incluya el manual de instrucciones si entrega el producto a un tercero.

INDICACIONES DE SEGURIDAD

- Mantenga a los niños y otras personas no autorizadas lejos del área de trabajo.
- No permita que los niños jueguen con la herramienta o su embalaje
- No utilice la herramienta si faltan piezas o están dañadas.
- Utilice la herramienta solo para el fin previsto.
- Antes de utilizar el dispositivo, es necesario utilizar mascarilla protectora, guantes protectores y ropa protectora para evitar quemaduras.
- Los operadores no deben llevar ningún objeto metálico durante la operación, especialmente relojes, gemelos, llaves, hebillas de cinturón, monedas o cremalleras.
- Este dispositivo no debe utilizarse en áreas que contengan partículas conductoras, en áreas donde se aplique pintura, en áreas donde se almacenen o manipulen combustibles químicos o en áreas sujetas a altas temperaturas y alta humedad.
- Después de encender el dispositivo, los objetos inflamables deben mantenerse alejados del dispositivo.
- Antes de encenderlo, asegúrese de tener un extintor listo en caso de que una operación incorrecta provoque un incendio.
- No utilice este dispositivo cerca de bolsas de aire de seguridad.
- Una vez encendido el dispositivo, es necesario que haya personal en el lugar para supervisarlos. Cuando el dispositivo no esté en uso, desenchufe el cable de alimentación.
- El dispositivo debe almacenarse a temperaturas entre 0 y 50 °C. Evite vibraciones y golpes durante el transporte.

INDICACIONES DE SEGURIDAD

- Mientras trabaja con el cabezal de inducción, las temperaturas tanto del cabezal de inducción como del cuerpo aumentan rápidamente. No toque el cabezal de inducción ni el cuerpo hasta que se hayan enfriado.
- Usar el cabezal de inducción en un mismo lugar durante demasiado tiempo puede generar una temperatura tan alta que puede dañar la pintura del vehículo (se recomienda limpiar el área dañada con un paño húmedo cada 1 a 1,5 segundos para mantener la temperatura bajo control).
- Durante el proceso de restauración, las temperaturas tanto del cabezal de inducción como del área dañada aumentan rápidamente y el área dañada inmediatamente se vuelve "más blanda". Durante la restauración, asegúrese de no aplicar presión en el área a reparar con el cabezal de inducción, ya que esto puede causar más abolladuras.

COMPONENTES

UNIDAD DE CONTROL

- 1 Pantalla
- 2 Perilla giratoria
- 3 Cable principal
- 4 Pulsador (cabezal de inducción)
- 5 Superficie de contacto (cabezal de inducción)
- 6 Cable de alimentación

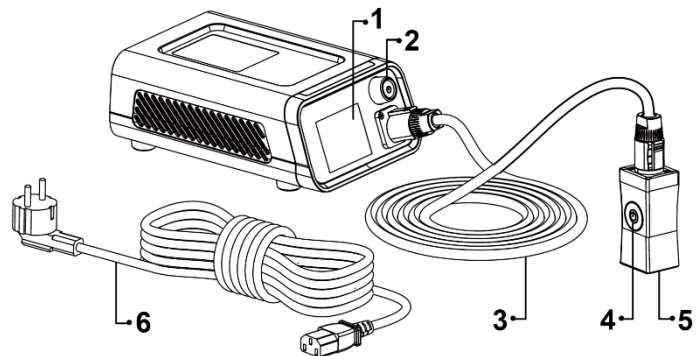

- 7 Interruptor
- 8 Fusible 10A
- 9 Conexión de alimentación
- 10 Abertura de ventilación
- 11 Ventilador de refrigeración

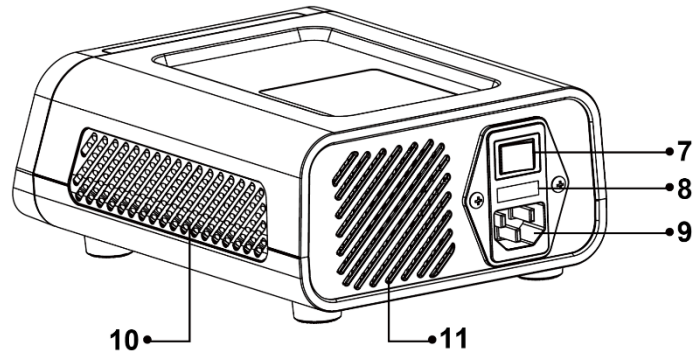

INSTALACIÓN

1. Conecte el cable principal al cabezal de inducción y a la unidad de control. Para ello, alinee el enchufe del cable con el zócalo de conexión e inserte el extremo del cable en la unidad de control. Gire el conector en el sentido de las agujas del reloj para asegurar el cable.
2. Conecte el cable de alimentación a la parte posterior de la unidad de control.
3. Asegúrese de que todos los cables estén conectados correctamente antes de enchufar el dispositivo a la toma de corriente. Encienda el dispositivo utilizando el interruptor de encendido en la parte posterior de la unidad de control.

AUTOEXAMEN

El dispositivo se activa encendiendo el interruptor de encendido y luego realiza una autoprueba. Antes de la puesta en servicio, el dispositivo comprueba automáticamente si la frecuencia y la tensión de entrada cumplen con las normativas aplicables. En caso de error, se muestra un mensaje de error.

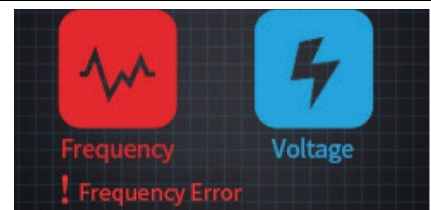

AUTOEXAMEN

La máquina está en modo de espera y lista para funcionar cuando la frecuencia y el voltaje de entrada son correctos.

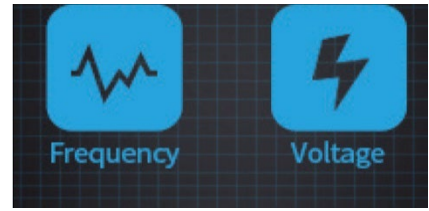

STANDBY

Gire la perilla para seleccionar el parámetro de funcionamiento deseado. Presione el botón giratorio, aparece un símbolo de triángulo. Esto indica que el parámetro actual se puede ajustar mientras se gira. Presione el dial nuevamente. El símbolo del triángulo desaparece, indicando que la máquina está volviendo al estado de selección de parámetros.



RANGO DE PARÁMETROS

1. Encendido: APAGADO, 10%, 20%, 30%, 40%, 50%, 60%, 70%, 80%, 90%, MÁX.
2. Tiempo: 1,0 s, 1,5 s, 2,0 s, 2,5 s, 3,0 s, 3,5 s, 4,0 s, 4,5 s, 5,0 s, MÁX.
3. Triángulo: Indica que el parámetro actual está seleccionado y se puede preajustar girando la perilla.
4. Volumen: 0, 1, 2, 3, 4

ESTADO DE FUNCIONAMIENTO Y MENSAJE DE ERROR

1. Esperando el comando
2. Listo para operar
3. Funcionamiento incorrecto. Hay un espacio de aire entre el cabezal de reparación y la pieza de trabajo.
4. El voltaje de entrada es inestable. Compruebe si el voltaje es normal.
5. La temperatura de funcionamiento es demasiado alta. Apague la máquina y déjela enfriar lo suficiente antes de volver a usarla.

ÁREAS DE APLICACIÓN ADECUADAS

Este dispositivo está especialmente diseñado para eliminar abolladuras en cuerpos de acero flexibles. Las siguientes imágenes ilustran los tipos de abolladuras que se pueden eliminar. Las abolladuras, como las causadas por el granizo, que dejan marcas suaves y redondeadas, se pueden eliminar. (Otros materiales pueden requerir herramientas adicionales como ganchos de tracción o ventosas. Consulte a su personal capacitado para obtener más información).



ÁREAS DE APLICACIÓN NO ADECUADAS

1. Abolladuras agudas
2. Zonas carrocerías dañadas y restauradas
3. Áreas arrugadas/dobladas o abolladuras a lo largo del metal doblado
4. Carrocerías de aluminio

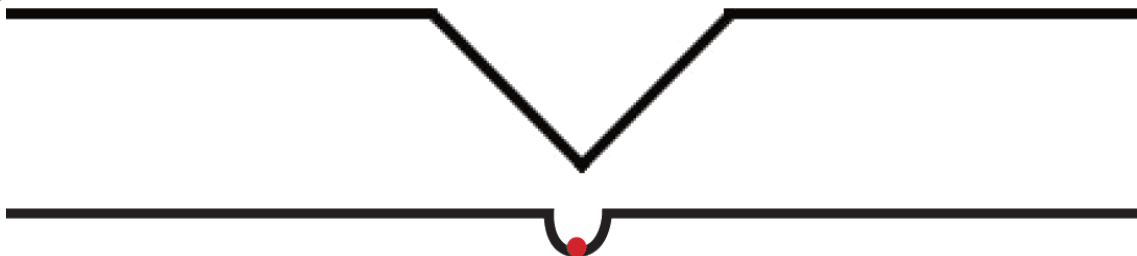

REPARACIÓN DE ABOLLADURAS

Diagrama de una abolladura en la carrocería.

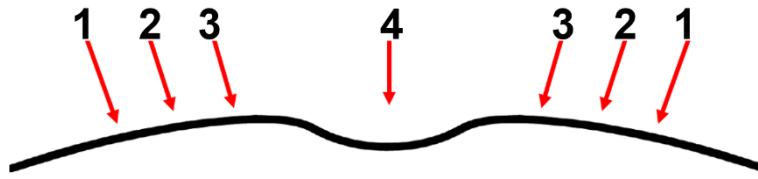

REPARACIÓN DE ABOLLADURAS SIN PINTURA

Adjunto

Chapa de acero

PROCEDIMIENTO 1

<p>Antes de la reparación</p> <p>El borde de la abolladura La pieza ha sido reparada</p>	<p>Después de la reparación</p> <p>Mueva el cabezal de inducción sobre la abolladura y presione el interruptor. (Mantenga presionado el interruptor durante 1 segundo y presiónelo 1 o 2 veces).</p> <p>La abolladura se reducirá y podrás pasar al siguiente paso.</p>
---	---

PROCEDIMIENTO 2

<p>Antes de la reparación</p> <p>El borde de la abolladura La pieza ha sido reparada</p>	<p>Después de la reparación</p> <p>Mueva el cabezal de inducción alrededor de la abolladura a reparar y presione el interruptor. (Mantenga presionado el interruptor durante 1 segundo y presiónelo 1 o 2 veces).</p> <p>La abolladura se reducirá aún más y podrás pasar al siguiente paso.</p> <p>Dirección de distorsión de la chapa de acero</p>
---	--

REPARACIÓN DE ABOLLADURAS SIN PINTURA

Adjunto 

Chapa de acero 

PROCEDIMIENTO 3

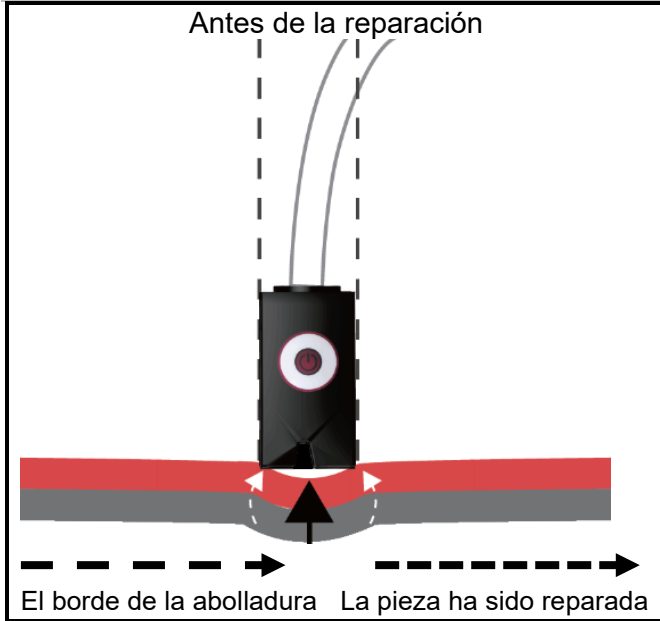

Después de la reparación
Si el diámetro de la abolladura es menor o igual al del cabezal de inducción.
(La abolladura puede quedar completamente cubierta por el cabezal de inducción).

Coloque el cabezal de inducción verticalmente sobre la abolladura y presione el interruptor.
(Establezca el tiempo en 1 segundo y presione el interruptor 1 o 2 veces).

La abolladura se vuelve ligeramente curvada.
Proceda al siguiente paso.

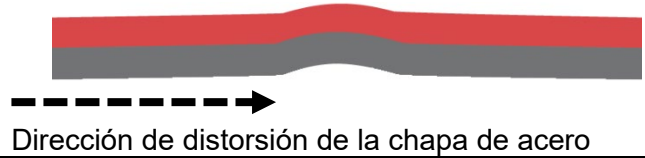

PROCEDIMIENTO 4

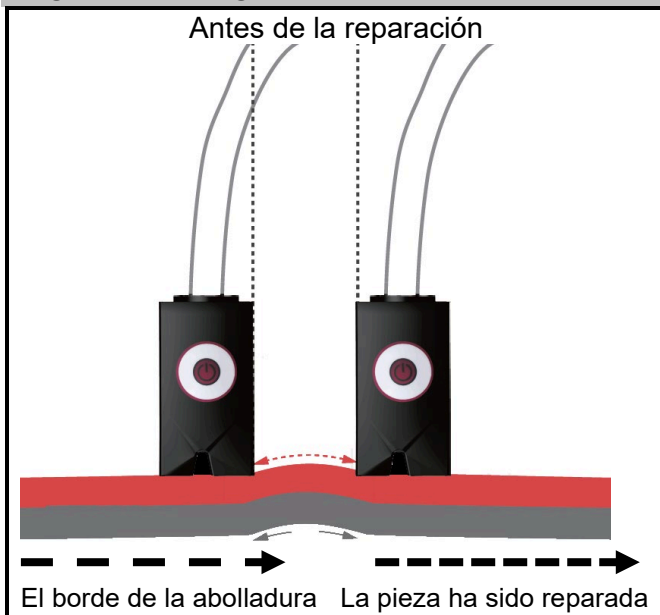

Después de la reparación
Coloque un cabezal de inducción en el lado opuesto del abolladura y presione el interruptor.
(Establezca el tiempo en 1 segundo y presione 1 o 2 veces).

La abolladura se invierte de manera que la superficie queda plana.

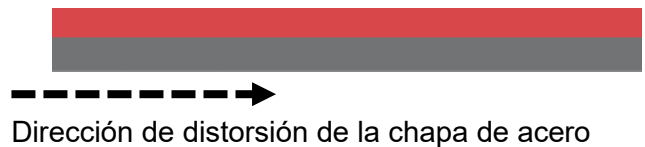

PROTECCIÓN DEL MEDIO AMBIENTE

Recicle los materiales no deseados; no los elimine como desechos. Todas las embalajes deben clasificarse, llevarse a un centro de reciclaje y desecharse de manera respetuosa con el medio ambiente.



ELIMINACIÓN

Deseche este producto al final de su vida útil de acuerdo con la Directiva de la UE sobre residuos de aparatos eléctricos y electrónicos. Póngase en contacto con sus autoridades locales de residuos sólidos, para obtener información acerca del reciclaje, o entregue el producto a BGS Technic KG o a un minorista de electrodomésticos, para su eliminación.





**EU-KONFORMITÄTSERKLÄRUNG
EC DECLARATION OF CONFORMITY
DÉCLARATION „CE“ DE CONFORMITE
DECLARACION DE CONFORMIDAD UE**

Wir erklären in alleiniger Verantwortung, dass die Bauart des Produktes:
We declare that the following designated product:
Nous déclarons sous propre responsabilité que ce produit:
Declaramos bajo nuestra sola responsabilidad que este producto:

**Induktions-Ausbeulgerät (BGS: 70240)
Induction Heating Dent Repair Kit
Appareil de débosselage par induction
Desabollador por inducción**

folgenden einschlägigen Bestimmungen entspricht:
complies with the requirements of the:
est en conformité avec les réglementations ci-dessous:
esta conforme a las normas:

**EMC Directive 2014/30/EU
RoHS Directive 2011/65/EU**

Angewandte Normen:

Identification of regulations/standards:

Norme appliquée:

Normas aplicadas:

EN 55014-1:2006+A1:2009+A2:2011
EN 61000-3-2:2014 ; EN 61000-3-3:2013
EN 55014-2:1997+A1:2001+A2:2008
EN 61000-4-2:2009 ; EN 61000-4-3:2006+A1:2008+A2:2010
EN 61000-4-4:2012 ; EN 61000-4-5:2014
EN 61000-4-6:2014 ; EN 61000-4-11:2004
IEC 62321-1:2013

Certificate No.: BCTC-160505401C / PDR-007

Test Report No.: BCTC-160505401E

RoHS Certificate: BCTC-160505403C

Wermelskirchen, den 01.09.2025

ppa.

Frank Schottke, Prokurist

BGS technic KG, Bandwinkerstrasse 3, D-42929 Wermelskirchen